

COMAIR

DELTA

Reference

Comair Delta 52YF	9099001095
Comair Delta 52YB	9099001282



CE IPX2

PLEASE READ INSTRUCTIONS IN CONJUNCTION WITH THE ILLUSTRATIONS.
PLEASE SAVE THESE INSTRUCTIONS

DOWNLOAD THE ANDROID APP HERE:



DOWNLOAD THE IOS APP HERE:



Installation and Wiring Instructions for the DELTA Extract Fans.



IMPORTANT: READ THESE INSTRUCTIONS BEFORE COMMENCING THE INSTALLATION

- Do not install this product in areas where the following may be present or occur:
 - Excessive oil or a grease laden atmosphere.
 - Corrosive or flammable gases, liquids or vapours.
 - Subject to direct water spray from hoses.
 - Ambient temperatures higher than 40°C and lower than -20°C.
 - Possible obstructions that may hinder access to or removal of the unit.
- All wiring must be in accordance with the current IEE wiring regulations BS7671, or appropriate standards of your country. Installation should be inspected and tested by a suitably qualified person after completion.
- Ensure the mains supply (voltage, frequency and phase) complies with the rating label.
- The unit should be provided with a local double pole fused spur fitted with a 3A fuse having a contact separation of at least 3mm.
- This appliance incorporates an earth connection for functional purposes only
- Precautions must be taken to avoid the back-flow of gases into the building from the open flue of gas or other fuel-burning appliances.
- This appliance is not intended for use by persons (including children) with reduced physical, sensory or mental capabilities, or lack of experience and knowledge, unless they have been given supervision or instruction concerning use of the appliance by a person responsible for their safety.
- Young children should be supervised to ensure that they do not play with the appliance.
- Cleaning and user maintenance shall not be made by children
- The installer is responsible for the installation and electrical connection of the unit on site. It is the responsibility of the installer to ensure that the equipment is safely and securely installed and left only when mechanically and electrically safe.
- All regulations and requirements must be strictly followed to prevent hazards to life and property, both during and after installation, and during any subsequent servicing and maintenance.
- Certain applications may require the installation of sound attenuation to achieve the sound levels required.
- The unit must not be connected directly to a tumble drier.
- The exhaust grille should be located at least 600mm away from any flue outlet.
- This product and associated duct installation should be carried out in accordance with the Domestic Ventilation Compliance Guide.

Models that support Radio and Bluetooth communication the below applies

- Bluetooth variants contain FCC ID: S9NSPBTLERF
- Bluetooth LE: -12dBm EIRP (63µW), nominal 2450MHz.
- Bluetooth v4.1 compliant
- Bluetooth and radio variants obtained RED certificate: No. 0051-RED-0011 REV. 0
- Zirconia Wireless: -14dBm EIRP nominal 868MHz.
- The manufacturer hereby assure that this type of Bluetooth radio and 868MHz radio equipment complies with RED Directive 2014/53 / EU

The full text of the EU Declaration of Conformity can be found at the following URL:

https://www.ventilair.nl/media/files/Conformiteitsverklaring_Comair_Delta_NL.pdf

INSTALLATION

Position the unit, taking into consideration the position of the rooms to be ventilated, the exhaust position and the electrical services. Ensure there is adequate access for installation and maintenance.

If the unit is sited in the heated void of the dwelling a condensate drain should not be necessary. When sited in a cold loft, consideration should be given to fitment of a condensate drain. Alternatively, the unit and ducting can be externally insulated to minimize condensation within the units housing.

To reduce the system resistance in your duct system, and therefore lower the speed, power consumption and noise of the fan, follow these guidelines:

- 1.1. Keep the length of duct runs to a minimum, particularly the exhaust duct run.
- 1.2. If you need to use flexible ducting, make sure that it is fully extended and not crushed, sagging or torn.
- 1.3. Try to minimize the use of diffusers/valves by having similar length duct runs to the inlets.
- 1.4. The bend radius (measured to the inside of the bend), should be at least 1x the duct diameter.
- 1.5. Avoid having any bends, filters or other obstructions within 250mm of the fan inlets and outlet.
- 1.6. Set the valves to their maximally opened positions for a minimal pressure drop.

Securely mount the unit through the mounting holes on the casing using appropriate fixings (not supplied) for the mounting substrate. Fixings to be capable of securing 4x the weight of the unit. Unit weight: 4.1kg. Anti-vibration mounts, acoustic mats or rubber bushes can also be used.

Mounting point dimensions and installation example shown below:

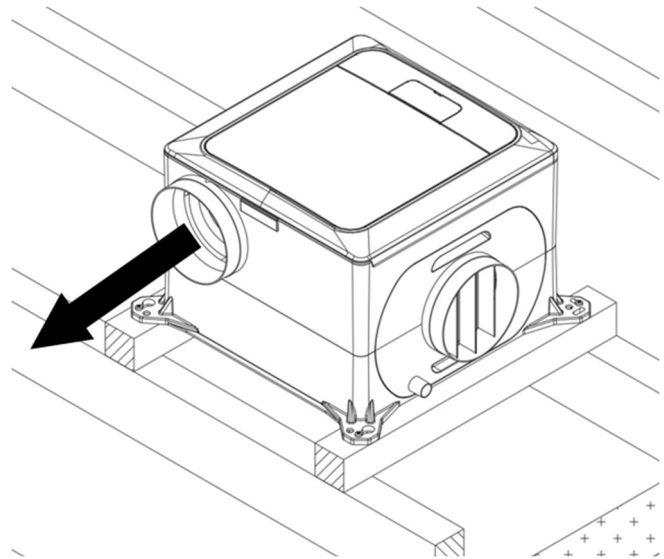
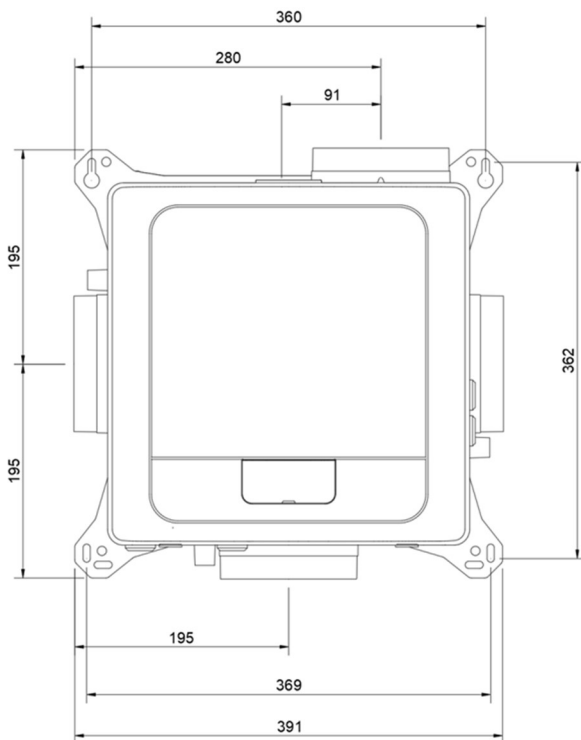

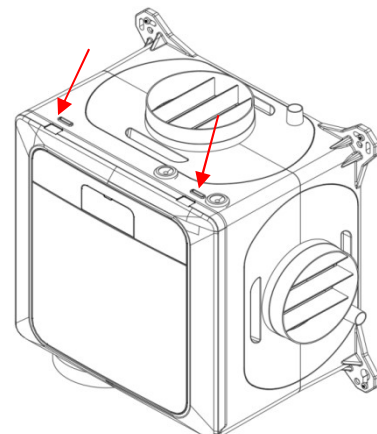

To maintain the IPx2 rating of the unit, the unit must not be mounted with the cover removal slots facing upwards, or at an angle where they are visible from above. All other orientations are acceptable.



WIRING



WARNING:
THE UNIT AND ANCILLARY CONTROL EQUIPMENT MUST BE ISOLATED FROM THE POWER SUPPLY DURING THE INSTALLATION / OR MAINTENANCE. THIS UNIT MUST BE EARTHED.

- To remove the cover, use a coin or similar; depress the retaining tabs via the slots in the side of the unit.
- With the power off, connect a suitable mains power cable from a switched, fused spur to the screw terminal block. Use the cable clamps and clip provided to secure the lead.
- Two mains voltage Live Switched (LS1 and LS2) connections are provided, and can be used to trigger a change in speed. Common inputs would be from a bathroom lighting circuit. When commissioning the unit, a delay on timer and an overrun timer can be selected and adjusted in the software using the buttons and screen. See Commissioning section on page 5 of this document for details.
- The switched live output (230Vac) from any other switch or controller, (such as a simple latching pullcord or push button switch, humidistat or PIR detector) can be connected to the LS terminal instead of connecting to a lighting circuit.
- Important: Use 4-core, low voltage, twisted pair, telecoms type cable for accessories. Accessories are connected via the IO (Input Output) PCB; see the Low Voltage Connections diagram in the Main fitting and wiring guide, downloadable on the website.
- There are no delay-on or overrun timers with the volt-free connection as the controller should determine when the fan is running at Boost or Normal speeds. Use the LS connection described above if you want a timer.
- Units showing  on the rating label incorporate an earth connection for functional purposes only. Units showing  on the rating label have a Protective Earth.

A: Main power connections



The LS1, LS2 and NS terminals are electrically isolated.

Note: Neutral link between 2 & 6 should be removed if different RCD protection circuits are used for mains power a & Live Switch connections.

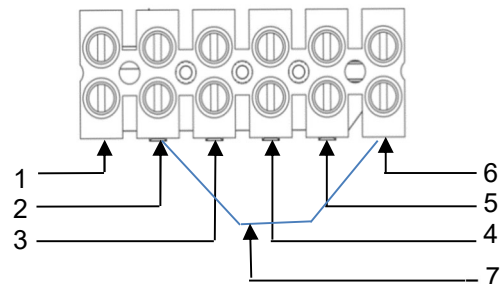
Note: Ensure all live & neutral are isolated before servicing.



This appliance incorporates an earth connection for functional purposes only

Connection	Description
1	L Live (220-240Vac)
2	N Neutral
3	 Functional Earth
	 Protective Earth
4	LS1 Live Switched 1, (220-240Vac), isolated
5	LS2 Live Switched 2 (220-240Vac), isolated
6	NS Neutral Switched, isolated
7	N + NS Link Wire (Blue)

COMMISSIONING

1. Commissioning and configuration on all products is supported by the 3-digit user interface and associated push buttons:

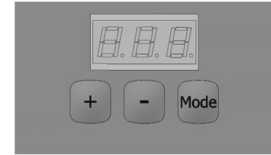

2. When powered on, the unit will display the firmware revision number, after a few seconds the unit will display the first option in the User Parameters (**see table on next page**).
3. The display will enter standby mode after 30 seconds, press the Mode button to turn the display back on.
4. Changes to the settings can be made via the **+** and **-** buttons, the Mode button will accept changes and move onto the next menu option.
5. When setting the speeds, there is an internal logic: low<Normal<Boost<Purge. I.e., Boost is always higher than Normal.
6. The actions for each of the Live Switched (LS), inputs are selectable. The setting for delays and over run timers are applicable to all inputs.
7. If the unit being commissioned is not fitted with the relevant hardware, the associated menu options will not be available.

Pairing wired and wireless accessories (If supported by model)

To enter pairing mode, with the display illuminated, press and hold the **Mode** button until LED illuminates **solid White**, release the **Mode** button and the LED will **flash White**, indicating pairing mode is active along with the paired device count on the display. Pairing mode will time out after 5 minutes.

To activate pairing on the accessory, refer to the device manual.

Control via Bluetooth

Selected units can be controlled via the Bluetooth linked App.

With the display on, press and hold the Mode button until the Blue LED illuminates, release the button and the LED will flash signifying that pairing mode is enabled.

Use the QR codes on the coversheet to download the App.

SERVICING & MAINTENANCE



WARNING: THE FAN AND ANCILLARY CONTROL EQUIPMENT MUST BE ISOLATED FROM THE POWER SUPPLY DURING MAINTENANCE.

1. At intervals appropriate to the installation, the fan should be inspected and cleaned to ensure there is no significant buildup of dirt or other deposits.
2. To inspect the inside of the product isolate the power, use a coin or similar to depress the cover retention clips.
3. Remove the cover, remove the scroll assembly by unscrewing the two screws and unclipping the clips in the two corners and pulling away. If necessary, vacuum the inside of the unit.
4. The fan has sealed for life bearings, which do not require lubrication. Expected service life is at least 45,000 hours continuous running.
5. Check all fixings are tight and secure

User Configurable Parameters:

Display text	Function	Selections	Default
Lxx	Low speed	1 to 97% motor speed	10%
nxx	Normal speed	2 to 98% motor speed	35%
Bxx	Boost speed	3 to 99% motor speed	70%
Pxx	Purge Speed	4 to 100% motor speed	100%
LS1	Live switch 1	Low, Boost or Purge speed	Low
LS2	Live switch 2	Low, Boost or Purge speed	Boost
LS3	Live switch 1&2	Low, Boost or Purge speed	Purge
c-n	Comfort mode	Comfort mode - yes or no	No
d-n	Delay On	Delay on - yes or no	No
dxx	Delay On time	Delay to boost duration 1 to 60 minutes	10m
o-n	Overrun	Overrun - yes or no	No
oxx	Overrun time	Overrun duration 1 to 60 minutes	10m
r-y	Humidity – Rapid Rise	Rapid rise - yes or no	Yes
A-n	Humidity – Ambient Response	Ambient response - yes or no	No
hxx	Humidity threshold	Ambient response threshold 40 to 90% RH	70%
C2b	CO2 threshold boost	Boost threshold 650 – 4950 PPM in increments of 50	100
C2P	CO2 threshold purge	Purge threshold 700 – 5000 PPM in increments of 50	195
A1LA	Analogue 1 - low action	Low, Normal, Boost or Purge speed	Low
A1HA	Analogue 1 - high action	Low, Normal, Boost or Purge speed	Boost
A1tL	Analogue 1 - low threshold	Analogue Input Threshold Low 1 - 99	15
A1tH	Analogue 1 - high threshold	Analogue Input Threshold High 1 - 99	75
A2LA	Analogue 2 - low action	Low, Normal, Boost or Purge speeds	Low
A2HA	Analogue 2 - high action	Low, Normal, Boost or Purge speeds	Boost
A2tL	Analogue 2 - low threshold	Analogue Input Threshold Low 1 - 99	15
A2tH	Analogue 2 - high threshold	Analogue Input Threshold High 1 - 99	75
D1	Digital input 1 Action	Low, Boost or Purge speeds	Low
D2	Digital input 2 Action	Low, Boost or Purge speeds	Boost
unl	Unlock code	Turn on/off the menu lock	- - -
PIn	Display Pin	3 characters A to 9	LoC
dtxx	Display time	Adjust how long the display is illuminated	30 s
rot	Rotate display	Invert the display	rot
hu	Humidity	Show the current internal humidity	%
tu	temperature	Show the current internal temperature	°C
CO2	CO2	Show the current CO2 level	PPM
rEf	Calibration reference value	40 to 200	40 (400ppm)
cAL	Calibration Mode	Y to enable	n
end	end	End of menu (loop to start)	

If the unit being commissioned is not fitted with the relevant hardware, the associated menu options will not be available.

Product Fiche

Name:	Comair	
Model ID (Stock Ref.)	Comair Delta 52YF 9099001095	Comair Delta 52YB 9099001282
SEC Class	B	
SEC Value ('Average')	-27.2	
SEC Value ('Warm')	-11.7	
SEC Value ('Cold')	-54.3	
Label Required? (Yes/No=Out of scope)	Yes	
Declared as: RVU or NRVU/UVU or BVU	RVU/UVU	
Speed Drive	Multi Speed	
Type HRS (Recuperative, Regenerative, None)	None	
Thermal Eff: [(%), NA(if none)]	N/A	
Max. Flow Rate (m3/h)	368	
Max. Power Input (W): (@Max.Flow Rate)	52	
LWA: Sound Power Level dB)	50.7	
Ref. Flow Rate (m3/s)	0.066	
Ref. Pressure Diff. (Pa)	201	
SPI [W/(m3/h)]	0.07	
Control Factor & Control Typology: (CTRL/ Typology)		
Control Factor; CTRL	0.65	
Control Typology	Local Demand Control	
Declared: -Max Internal & External Leakage Rates(%) for BVUs or carry over (for regenerative heat exchangers only), Ext. Leakage Rates (%) for Ducted UVUs;	<5% Internal, <5% External	
Mixing Rate of Non-Ducted BVUs not intended to be equipped with one duct connection on either supply or extract air side;	N/A	
Position and description of visual filter warning for RVUs intended for use with filters, including text pointing out the importance of regular filter changes for performance and energy efficiency of the unit	N/A	
For UVUs (Instructions Install Regulated Supply/Extract Grilles Façade)	In F&W	
Internet Address (for Disassembly Instructions)	www.comair.nl	
Sensitivity p. Variation@+20/-20 Pa: (for Non-Ducted VUs)	N/A	
Air Tightness-ID/OD-(m3/h) (for Non-Ducted VUs)	N/A	
Annual Electricity Consumption: AEC (kWh/a)	0.4	
Annual Heating Saved: AHS (kWh/a)		
AHS: Average	28.3	
AHS: Warm	12.8	
AHS: Cold	55.4	

Disposal

This product should not be disposed of with household waste. Please recycle where facilities exist. Check with your local authority for recycling advice.



The Guarantee

Only applicable to products installed and used in Belgium, the Netherlands or Germany. For more information about the warranty outside these countries, please contact your local supplier.

Ventilair Group Nederland B.V. guarantees its products against defects in material and workmanship for two years from the date of purchase and for a maximum of 30 months from the date of manufacture. The costs of disassembly and assembly are not covered by the warranty.

If a part is found to be defective, the product will be repaired free of charge or, at the discretion of Ventilair Group Nederland B.V., replaced free of charge, provided this product:

- was installed and used in accordance with the instructions supplied with each unit;
- has been connected to a suitable electrical supply (the correct voltage is stated on the unit identification plate);
 - was used correctly, was not neglected or damaged;
- has not been modified/converted or repaired by a person not authorized to do so;
 - parts have been used that are prescribed and supplied by the manufacturer.

WARRANTY CLAIM

Return the entire product by post, postage paid, to your original supplier or to Ventilair Group Nederland B.V., or bring it in in person. Ensure that the product is properly packed and accompanied by a letter clearly stating "Warranty Claim" and detailing the fault. Also attach proof of purchase showing date and place of purchase. Ventilair Group Nederland B.V. reserves the right to make product changes and software updates without the need to update previously shipped products.

The warranty is an additional benefit and does not affect your statutory rights.

Ventilair Group Nederland B.V.
Kerver 16
5521 DB Eersel
The Netherlands

Tel.: +31 (0) 497 36 00 31
www.ventilairgroup.com
NL@ventilairgroup.com

COMAIR

DELTA

Referentienr.

Comair Delta 52YF	9099001095
Comair Delta 52YB	9099001282



CE IPX2

LEES DEZE INSTRUCTIES IN COMBINATIE MET DE AFBEELDINGEN.
BEWAAR DEZE INSTRUCTIES

DOWNLOAD DE ANDROID-APP HIER:



DOWNLOAD DE IOS-APP HIER:



Installatie- en bedradingsinstructies voor de DELTA afvoerventilatoren.



BELANGRIJK: LEES DEZE INSTRUCTIES VOOR U BEGINT MET DE INSTALLATIE

- Installeer dit product niet in omgevingen waar de volgende omstandigheden aanwezig zijn of kunnen optreden:
 - Klimaat met uitzonderlijk veel olie of vet.
 - Corrosieve of brandbare gassen, vloeistoffen of dampen.
 - Blootgesteld aan een directe waterstraal uit slangen.
 - Omgevingstemperaturen hoger dan 40°C en lager dan -20°C.
 - Mogelijke obstructies die toegang tot of verwijdering van de ventilator kunnen verhinderen.
- Alle bekabeling moet in overeenstemming zijn met de huidige IEE- bekabelingsvoorschriften BS7671 of gelijkwaardige normen in uw land. De installatie moet na montage worden geïnspecteerd en getest door een hiervoor opgeleid persoon.
- Controleer dat de stroomvoorziening (voltage, frequentie en fase) overeenkomt met het typeplaatje.
- De unit moet voorzien zijn van een lokale tweepolige gezekerde stroomtak voorzien van een 3A zekering met een minimale contactscheiding van 3mm.
- Deze unit is uitsluitend voor functionele doeleinden voorzien van een aarding
- Er dienen voorzorgsmaatregelen te worden getroffen om het terugstromen van gas in het gebouw door het open rookkanaal of andere toestellen die branden op gas of andere brandstoffen, te voorkomen.
- Deze unit is niet geschikt voor gebruik door personen (inclusief kinderen) met beperkte fysieke, sensorische of geestelijke capaciteiten of die de ervaring of kennis daarvoor ontberen, tenzij ze onder toezicht staan of instructies hebben gekregen betreffende het gebruik van de unit van de persoon die verantwoordelijk is voor hun veiligheid.
- Jonge kinderen moeten bij de unit altijd onder toezicht staan.
- Laat de unit niet reinigen en onderhouden door kinderen.
- De installateur is verantwoordelijk voor de installatie en elektrische verbindingen van de unit. Het is de verantwoordelijkheid van de installateur om te zorgen dat de apparatuur veilig wordt geïnstalleerd. Hij mag pas vertrekken als alles mechanisch en elektrisch veilig is.
- Alle regelgeving en vereisten moeten strikt worden nageleefd om gevaar voor leven en eigendom te voorkomen, zowel tijdens als na de installatie en tijdens al het verdere onderhoud.
- Bij bepaalde toepassingen kan het nodig zijn geluidsdemping in te bouwen om het vereiste geluidsniveau te behalen.
- De unit mag niet direct op een wasdroger worden aangesloten.
- Het afvoerrooster moet minimaal 600 mm van de uitlaat van een rookkanaal verwijderd zijn.
- Installatie van dit product en bijbehorende leidingen moet worden uitgevoerd in overeenstemming met de regelgeving voor huishoudelijke ventilatie.

Het onderstaande geldt voor modellen die radio- en Bluetooth-communicatie ondersteunen

- Bluetooth-varianten hebben FCC ID: S9NSPBTLERF
- Bluetooth LE: -12dBm EIRP (63µW), nominaal 2450MHz.
- Geschikt voor Bluetooth v4.1
- De Bluetooth- en RF-radiovarianten beschikken over het RED-certificaat: Nr. 0051-RED-0011 REV. 0
- Zirconia-draadloos: -14dBm EIRP nominaal 868MHz.
- De fabrikant waarborgt dat dit type Bluetooth radio- en 868MHz radio-apparatuur overeenstemt met de RED-richtlijn 20145/53/EU

De volledige tekst van de EU-conformiteitsverklaring kan worden gevonden op het volgende URL-adres: https://www.ventilair.nl/media/files/Conformiteitsverklaring_Comair_Delta_NL.pdf

INSTALLATIE

Monteer de unit, rekening houdend met de locatie van de te ventileren ruimtes, de positie van de afblaas, en de elektrische voorzieningen. Zorg voor voldoende ruimte voor installatie en onderhoud.

Een condensafvoer is niet per se nodig als de unit is geplaatst in een verwarmde ruimte van de woning. Bepaal eventueel of een condensafvoer nuttig is als de unit op een koude ruimte wordt geplaatst. De unit en de kanalen worden bij voorkeur aan afblaaszijde geïsoleerd om condensatie te vermijden.

Volg de onderstaande richtlijnen om de drukverliezen in uw kanalsysteem te verlagen en dus om een toename van de snelheid, het stroomverbruik en het geluid van de ventilator te vermijden:

- 1.1. Houd de kanalen zo kort mogelijk. Dit geldt vooral voor de het afblaaskanaal.
- 1.2. Mocht u flexibele kanalen gebruiken, zorg er dan voor dat ze volledig zijn uitgestrekt en niet worden afgekneld, doorzakken of gescheurd zijn.
- 1.3. Probeer om drukverliezen tot een minimum te beperken door een ontwerp met lage snelheden in de luchtkanalen en gebruik afvoerventielen met een gering drukverlies voor de aansluiting met de ruimtes.
- 1.4. De buigradius (gemeten aan de binnenkant van de bocht) moet minstens 1x de kanaaldiameter zijn.
- 1.5. Vermijd bochten, filters of andere hindernissen binnen een afstand van 250 mm aan de aanzuig en afvoer van de ventilator.
- 1.6. Stel de afvoerventielen voor een minimaal drukverlies in op de maximaal geopende stand.

Bevestig de unit stevig met behulp van de montageopeningen op de behuizing en gebruik daarbij bevestigingsmateriaal dat geschikt is voor de montage-ondergrond. Het bevestigingsmateriaal (niet meegeleverd) moet 4 x het gewicht van de unit kunnen dragen. Gewicht van de unit: 4,1kg. Trillingsdemping en akoestische demping worden aangeraden.

De afmetingen voor bevestiging van de unit en een voorbeeld voor installatie:

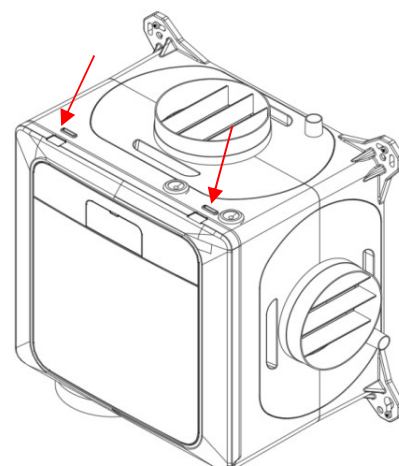
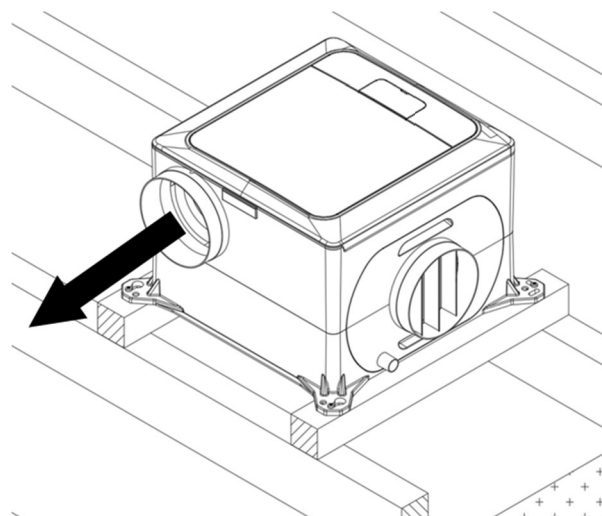
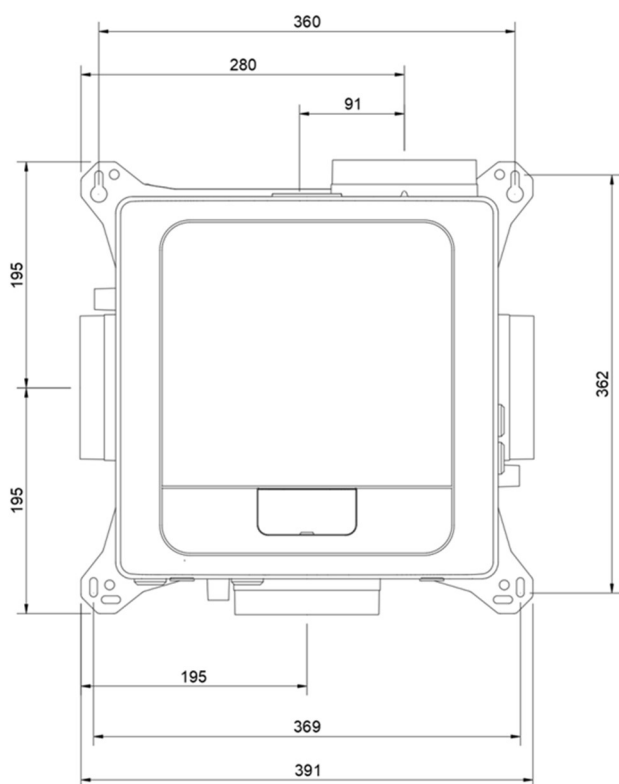



Om de IP-beschermingsgraad (IPx2) van de unit te behouden, moet de unit zodanig worden gemonteerd dat de sleuven bestemd voor de verwijdering van het voorpaneel NIET bovenaan zitten of zichtbaar zijn van bovenaf. Alle andere posities zijn toegestaan.

BEDRADING



WAARSCHUWING:
DE UNIT EN BIJHORENDE REGELAPPARATUUR MOETEN TIJDENS
INSTALLATIE OF ONDERHOUD VAN DE VOEDING WORDEN
GESCHEIDEN. DEZE UNIT MOET WORDEN GEAARD.

1. Druk de lipjes via de sleuven aan de zijkant van de unit in om het voorpaneel te verwijderen.
2. Zet de stroom uit en sluit een geschikte voedingskabel, voldoende afgezekerd, aan op het schroefklemmenblok. Zet de kabel vast met de kabelwartels en klem.
3. Er zijn twee 230V-ingangen (LS1 en LS2) (A) voor de aansluiting op het elektriciteitsnet voorzien, die gebruikt kunnen worden om een wijziging in snelheid te activeren. Vaak wordt deze aangesloten op het circuit van de badkamerverlichting. Bij de instelling van de unit kunnen via het display een uitsteltijd en een nalooptijd worden ingesteld. Zie instelling van de unit op pagina 5 van dit document voor meer informatie.
4. Een 230V-uitgang afkomstig van een schakelaar of regelaar (zoals een drukschakelaar, vochtsensor of PIR-detector) kan eveneens worden aangesloten op de LS-aansluitklem in plaats van het verlichtingscircuit.
5. Belangrijk: Gebruik een UTP/STP-datakabel (max. kabellengte is 250m) met laagspanning voor accessoires die worden aangesloten via de IO (in-/uitgang) op de print. Zie het bedradingschema in de handleiding die te downloaden is op de website.
6. There are no delay-on or overrun timers with the volt-free connection as the controller should determine when the fan is running at Boost or Normal speeds. Use the LS connection described above if you want a timer.
7.  Eenheden die op het typeplaatje staan, hebben alleen een aardverbinding voor functionele doeleinden.
 Eenheden die op het classificatielabel worden weergegeven, hebben een beschermende aarde.

A: Hoofdvoedingsaansluitingen

De LS1-, LS2- en NS-terminals zijn:
elektrisch geïsoleerd.

Opmerking: De neutrale verbinding tussen 2 en 6 moet worden verwijderd als verschillende aardlekschakelaars worden gebruikt voor aansluitingen op de netvoeding en de Live Switch.

Opmerking: zorg ervoor dat alle spanningvoerende en nulconductoren zijn geïsoleerd voordat u onderhoud uitvoert.

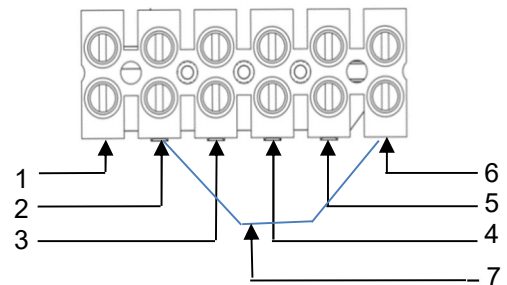

Deze unit is uitsluitend voor functionele doeleinden voorzien van een aarding.

<u>Aansluiting</u>	<u>Description</u>
1 L	Fasegeleider (220-240Vac)
2 N	Nulgeleider
3	 Aardgeleider
	 Beschermende aarde
4 LS1	Voedingsgeleider 1, (220-240Vac), geïsoleerd
5 LS2	Voedingsgeleider 2, (220-240Vac), geïsoleerd
6 NS	Nulgeleider voeding, geïsoleerd
7 N + NS	Verbindingsdraad (blauw)

INSTELLING

1. De ingebruikname en configuratie van alle producten vindt plaats met de 3-cijferige gebruikersinterface en drukknoppen.
2. Bij de inschakeling toont de unit een aantal seconden lang de softwareversie en vervolgens de eerste optie van de menustructuur (zie hieronder).
3. Na 30 seconden plaatst het display zich in stand-by. Schakel het display weer in met een druk op de knop Mode.
4. De instellingen kunnen worden gewijzigd met de knoppen **+** en **-**. De knop Mode bevestigt de wijzigingen en voert verder naar de volgende menuoptie.
5. De snelheden worden ingesteld volgens volgende logica: Laag<Normaal<Hoog<Maximaal. Boost is dus altijd hoger dan Normaal.
6. Voor elke geschakelde LS-ingang kan een actie worden geselecteerd. Ingestelde uitsteltijden en nalooptimers zijn van toepassing op alle LS-ingangen.
7. Indien de hardware van de unit niet over een bepaalde functie beschikt, wordt de functie niet in het menu getoond.

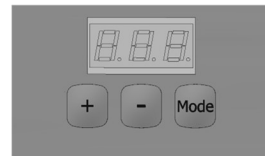

Bedrade en draadloze accessoires koppelen (indien ondersteund door het model)

Om de koppelingsmodus in te schakelen, terwijl het display verlicht is, houdt u de **modusknop** ingedrukt tot de LED **continu wit**oplicht. Laat de **modusknop** vervolgens los en de LED knippert **wit**. Dit geeft aan dat de koppelingsmodus actief is. Ook wordt het aantal gekoppelde apparaten op het display weergegeven. De koppelingsmodus wordt na 5 minuten uitgeschakeld. Raadpleeg de handleiding van het apparaat om het koppelen op de accessoire te activeren.

Verbinden via bluetooth

Draadloze units kunnen met Bluetooth verbonden worden met de app en zo ingesteld worden. Houd, met het display actief, de knop Mode ingedrukt tot de blauwe led oplicht, laat de knop dan los. De led knippert als teken dat de koppelingsmodus actief is.

Gebruik de QR codes op de voorpagina om de app te downloaden.

ONDERHOUD EN REPARATIES



WAARSCHUWING: DE VENTILATOR EN BIJHORENDE REGELAPPARATUUR MOETEN TIJDENS ONDERHOUD VAN DE VOEDING WORDEN GESCHIEDEN.

1. De ventilator moet om de zoveel tijd nagezien en gereinigd worden om er zeker van te zijn dat er geen vuil of andere afzetting kan ophopen.
2. Om de binnenkant van het toestel na te zien, koppel de unit los van de stroomvoorziening en verwijder de voedings- en signaalkabels. Druk de bevestigingsklemmen met een munt of een soortgelijk voorwerp in.
3. Verwijder het voorpaneel en daarna het slakkenhuis door de twee schroeven los te draaien en de klemmen in de twee hoeken los te maken. Indien nodig, stofzuig dan de binnenkant van het toestel.
4. De ventilator beschikt over levenslang gesmeerde lagers.
5. Controleer alle bevestigingen goed en stevig zijn.

Door gebruiker instelbare parameters

Schermtekst	Functie	Keuzes	Standaard
Lxx	Lage snelheid	1 t/m 97% van de ventilatorsnelheid	10% / 20%
nxx	Normale snelheid	2 t/m 98% van de ventilatorsnelheid	35%
bxx	Hoog-snelheid	3 t/m 99% van de ventilatorsnelheid	70%
Pxx	Snelheid voor Maximaal	4 t/m 100% van de ventilatorsnelheid	100%
LS1	Live schakelaar 1	Lage snelheid, Hoge- of Maximale snelheid	Laag / Hoog
LS2	Live schakelaar 2	Lage snelheid, Hoge- of Maximale snelheid	Hoog / Max.
LS3	Live schakelaar 1&2	Lage snelheid, Hoge- of Maximale snelheid	Maximaal / Laag
c-n	Comfortmodus	Comfortmodus - ja of nee	Nee
d-n	Vertraging inschakelen	Vertraagde inschakeling - ja of nee	Nee
dxx	Vertragingstijd	Vertraagde overschakeling naar Hoog 1 t/m 60 minuten	10m
o-n	Nalooptijd inschakelen	Naloop - ja of nee	Nee
oxx	Nalooptijd	Duur naloop 1 t/m 60 minuten	10m
r-y / r-n	Vochtigheid – Snelle toename	Snelle toename - ja of nee	Ja
A-n	Vochtigheid – Aanpassing aan omgeving	Reactie op omgeving - ja of nee	Nee
hxx	Drempelwaarde vochtigheid	Aanpassing aan omgeving: drempelwaarde 40 t/m 90% relatieve vochtigheid	70%
C2b	CO ₂ -drempelwaarde Hoog	Limiet Hoog 650 – 4950 PPM In stappen van 50	100
C2P	CO ₂ -drempelwaarde Maximaal	Limiet Max. 700 – 5000 PPM In stappen van 50	195
A1LA	Analoge ingang 1 - lage actie	Lage snelheid, Normale snelheid, Hoog- of Maximaal	Laag
A1HA	Analoge ingang 1 - hoge actie	Lage snelheid, Normale snelheid, Hoog- of Maximaal	Hoog
A1tL	Analoge ingang 1 - lage drempelwaarde	Analoge ingang lage limiet 1 - 99	15
A1tH	Analoge ingang 1 - hoge drempelwaarde	Analoge ingang hoge limiet 1 - 99	75
A2LA	Analoge ingang 2 - lage actie	Lage snelheid, Normale snelheid, Hoog- of Maximaal	Laag
A2HA	Analoge ingang 2 - hoge actie	Lage snelheid, Normale snelheid, Hoog- of Maximaal	Hoog
A2tL	Analoge ingang 2 - lage drempelwaarde	Analoge ingang lage limiet 1 - 99	15
A2tH	Analoge ingang 2 - hoge drempelwaarde	Analoge ingang hoge limiet 1 - 99	75
D1	Digitale ingang 1 actie	Lage snelheid, Hoog- of Maximale snelheid	Laag
D2	Digitale ingang 2 actie	Lage snelheid, Hoog- of Maximale snelheid	Hoog
unl	Vergrendeling	In- / uitschakeling vergrendeling	---
Pln	Pincode display	3 tekens A tot 9	LoC
dtxx	Tijd display	Stelt in hoe lang het display verlicht wordt	30 s
rot	Displayrotatie	Keert het display om	rot
hu	Vochtigheid	Geeft de huidige interne vochtigheid weer	%
tu	Temperatuur	Geeft de huidige interne temperatuur weer	°C
CO ₂	CO ₂	Geeft het huidige CO ₂ -niveau weer	PPM
rEf	Kalibratie referentiewaarde	40 to 200	40 (400ppm)
cAL	Kalibratiemodus	Y om in te schakelen	n
end	einde	Einde van het menu (naar begin van dit menu)	

Indien de hardware van de unit niet over een bepaalde functie beschikt, wordt de functie niet in het menu getoond.

Productfiche

Naam:	Comair	
Model-ID (referentienr.):	Comair Delta 52YF 9099001095	Comair Delta 52YB 9099001282
SEC-klasse	B	
SEC-waarde ('gemiddeld')	-27,2	
SEC-waarde ('warm')	-11,7	
SEC-waarde ('koud')	-54,3	
Label nodig? (ja / nee = buiten bereik)	Ja	
Aangegeven als: RVU of NRVU/UVU of BVU	RVU/UVU	
Aandrijfsnelheid	Met meerdere snelheden	
Type warmteterugwinningssysteem (recuperatief, regeneratief, geen)	Geen	
Thermisch rendement: [(%), N.V.T. (voor geen)]	NVT	
Max. debiet (m3/h)	368	
Max. elektrisch ingangsvermogen (W): (@Max.debiet)	52	
LWA: Geluidsvermogensniveau (dB)	50.7	
Ref. debiet (m3/h)	0,066	
Ref. drukverschil (Pa)	201	
SPI [W/(m3/h)]	0,07	
Regelingsfactor en typologie: (CTRL/Typologie)		
Regelingsfactor; CTRL	0,65	
Regelingsstypologie	Lokale besturingsvraag	
Aangegeven maximale percentages voor interne en externe lekkage (%) voor tweerichtingsventilatie-eenheden of carry over (uitsluitend voor regeneratieve warmtewisselaars), en percentages voor externe lekkage (%) voor éénrichtingsventilatie-eenheden met luchtkanalen;	<5% intern, <5% extern	
Het mengpercentage van tweerichtingsventilatie-eenheden zonder luchtkanalen die niet zijn bedoeld om te zijn uitgerust met één overgangsstuk tussen luchtkanalen aan de zijde van ofwel de aangezogen ofwel de afgezogen lucht;	NVT	
De plaats en de beschrijving van het visueel waarschuwingssignaal wanneer de filter moet worden vervangen voor RVE's die bedoeld zijn om met filters te worden gebruikt, met inbegrip van tekst die wijst op het belang van het geregeld vervangen van de filter voor het rendement en de energie-efficiëntie van de eenheid;	NVT	
Voor éénrichtings-ventilatiesystemen de instructies voor het installeren van geregleerde aanzuig- / afzuigroosters in de gevel voor natuurlijke luchtaan- / -afvoer;	Zie handleiding	
Het internetadres voor voormontage- / demontage-instructies;	www.comair.nl	
Uitsluitend voor eenheden zonder luchtkanalen: de gevoeligheid van de luchtstroom voor drukschommelingen bij + 20 Pa en - 20 Pa	NVT	
Luchtdichtheid ID/OD-(m3/h) (voor VU's zonder kanaal)	NVT	
Jaarlijks energieverbruik: AEC (kWh/a)	0,4	
Jaarlijkse warmtebesparing: AHS (kWh/a)		
AHS: Gemiddeld	28,3	
AHS: Warm	12,8	
AHS: Koud	55,4	

Afvoer



Dit product mag niet met het gewone huisvuil worden afgevoerd. Indien mogelijk recycleren. Controleer bij uw gemeente voor advies over recycleren.

De garantie

Alleen van toepassing op in België, Nederland of Duitsland geïnstalleerde en gebruikte producten. Neem contact op met uw plaatselijke leverancier voor meer informatie over de garantie buiten deze landen. Ventilair Group Nederland B.V. garandeert zijn producten tegen materiaalgebreken en fabricagefouten gedurende twee jaar vanaf de aankoopdatum en tot maximaal 30 maanden na productiedatum. De kosten van demontage en montage vallen buiten de garantie.

Indien een onderdeel defect wordt bevonden, wordt het product kosteloos hersteld of, naar keuze van Ventilair Group Nederland B.V., gratis vervangen mits dit product:

- werd geïnstalleerd en gebruikt overeenkomstig de bij elke unit geleverde instructies;
- werd aangesloten op een geschikte elektrische voeding (de juiste spanning staat vermeld op het identificatieplaatje van de unit);
 - juist werd gebruikt, niet werd verwaarloosd noch werd beschadigd;
- niet werd gewijzigd/omgebouwd of hersteld door een niet daartoe gemachtigde persoon;
- onderdelen zijn gebruikt die voorgeschreven en geleverd werden door de fabrikant.

AANSPRAAK OP GARANTIE

Retourneer het volledige product per post, port betaald, naar uw oorspronkelijke leverancier of naar Ventilair Group Nederland B.V., of breng dit persoonlijk binnen. Zorg ervoor dat het product goed is ingepakt en vergezeld gaat van een brief waarop duidelijk "Aanspraak op garantie" vermeld staat en waarin een nauwkeurige beschrijving wordt gegeven van de storing. Voeg tevens het aankoopbewijs bij waarop de datum en plaats van aankoop zijn aangegeven. Ventilair Group Nederland B.V. behoudt zich het recht op productwijzigingen en software-updates zonder de noodzaak om eerder geleverde producten te updaten.

De garantie geldt als extra voordeel en doet geen afbreuk aan uw wettelijke rechten.

Ventilair Group Nederland B.V.
Kerver 16
5521 DB Eersel
The Netherlands
Tel.: +31 (0) 497 36 00 31
www.ventilairgroup.com
NL@ventilairgroup.com